

版本	A/4	REV.	REVISIONS REC.	DATE
		A/1	(A1) 连接处减胶	2019. 11. 08
			(A2) 新增加加强筋	2019. 11. 08
			(A3) 原R0.5改为R1.0	2019. 11. 08
			(A4) 新增6处1.0加强筋	2019. 11. 08
		A/2	(A1) 处取消减胶	2019. 11. 11
			(A4) 新增加加强筋改为6-2.0	2019. 11. 11
			(A5) 新增加加强筋1.5	2019. 11. 11
		A/3	(A4) 新增加加强筋改为10-2.0	2019. 11. 13
			(A2) 加强筋改为1.50*21.00	2019. 11. 13
		A/4	(A1) 连接处减胶	2019. 12. 09

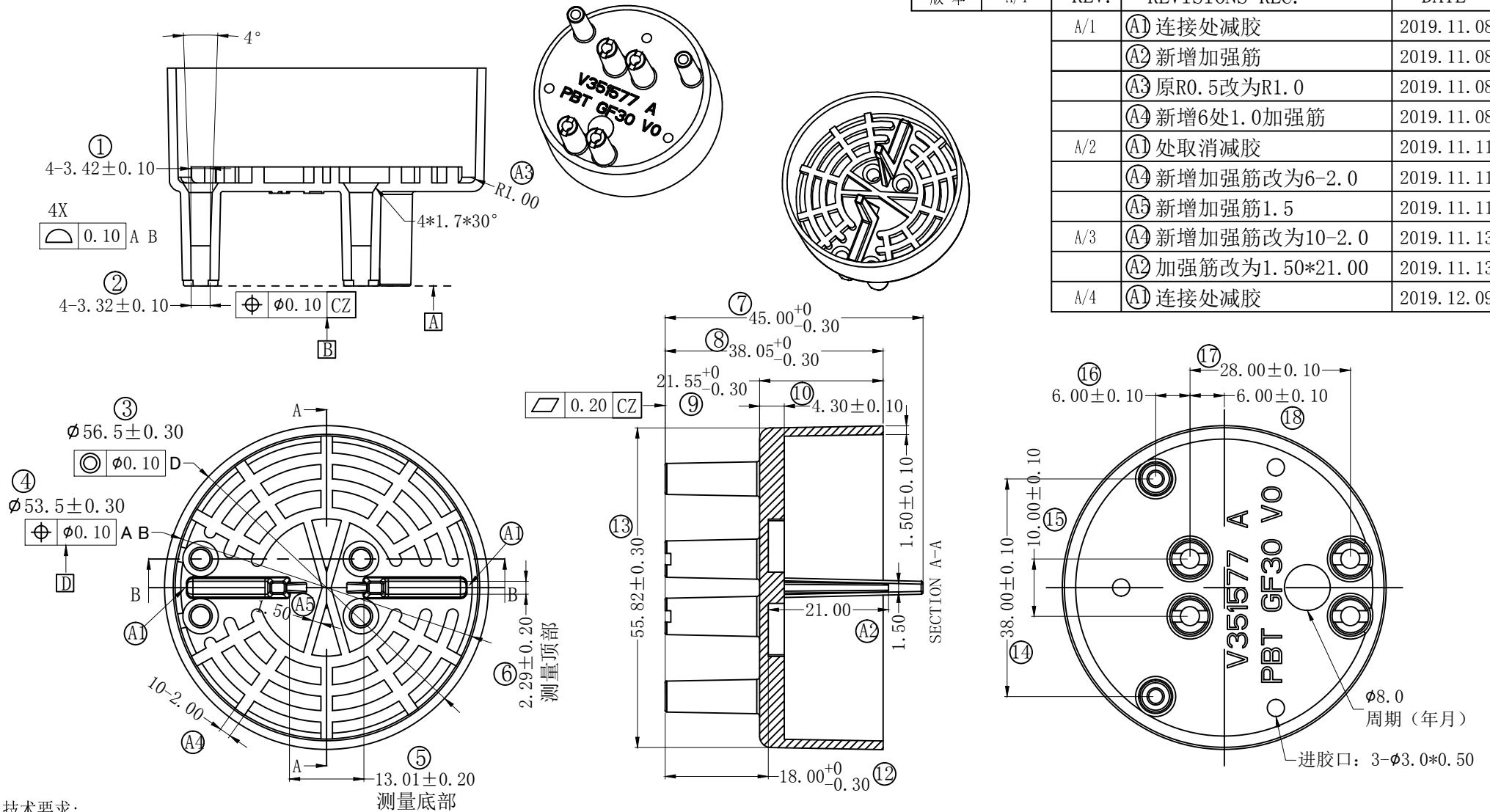

技术要求:

1. 材质:PBT 5630 黑色 E59481 UL94-V0;
2. 一般线性尺寸公差按GB/T1804-2000 m级;
3. 不允许有刮花碰伤等表面缺陷;
4. 去边角锐角,去油污;
5. 未标直角需倒角R0.2;
6. 环保要求符合Rohs;
7. 详细尺寸参照3D PROE.

注: 模具印字字体宋体, 字高3.5mm;
内容客户料号、材质、周期(月/年),
周期可变动方便查批量。

 深圳市博思康电子有限公司 SHENZHEN BOSCOM ELECTRONICS CO., LTD		型号 MODEL NAME	产品编号 DRAWING NO
		塑胶底座	B-C6001
ADDRESS	深圳市观澜街道石马径社区君新路石三工业区146号	MATERIAL	PBT 5630黑色
TELEPHONE	0755-28032969 28032970 28032971	SCALE	FIT
FAX	0755-28032965	DRWN BY	09/12/2019
		DESIGNED	庄永委
		APPROVED	
		PIN MATERIAL:	符合ROHS/HF要求
		CP WIRE	符合UL94V-0标准
		TOLERANCE	
		0<L≤6	±0.10
		6<L≤30	±0.20
		30<L≤120	±0.30

进胶口: 3-φ3.0*0.50
周期(年月)